

# CU022

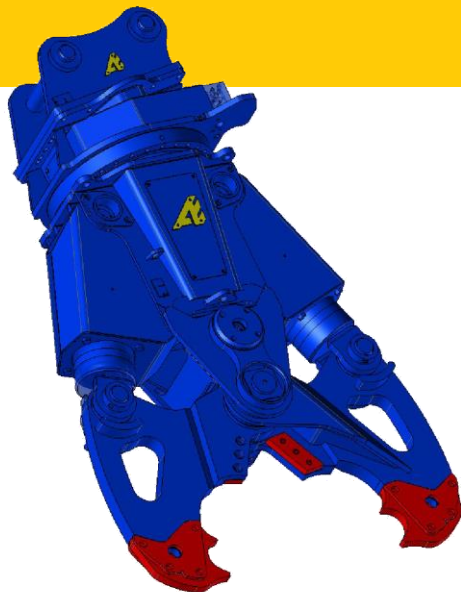

## Univerzálne nožnice s rýchlou výmenou nástroja

Nástroj pre primárnu demoláciu pre rozrušenie konštrukcií z armovaného betónu alebo ocele..



- 1) Priskrutkovaná adaptačná platňa pre stroj.
- 2) Hydraulická rotácia 360° s 2 motormi
- 3) 2 Plne chránené, obrátené valce.
- 4) Konštrukcia z HLE ocele a s úpravou povrchu proti oderu
- 5) Patentovaný systém rýchlej výmeny čeľustí (približne 10 minút).
- 6) Súpravy čeľustí dodávané na samostatných podperách.
- 7) Kinematika každej súpravy čeľustí je prispôbená svojej funkcii.
- 8) Opatrobované súčiastky z materiálu 600HB

	Kg	mm	mm	mm	t	t	t	mm	mm	mm	mm	mm	bar	l/min	sek	bar	l/min	t
<b>CU 022 CB</b>	2170	2400	800	650	400	117	90	70	-	-	-	60	380	250	3.8/6	140	28/40	19 / 30
<b>CU 022 CF</b>	2230	2400	520	450	292	215	92	300	300	200	10	60						
<b>CU 022 BB</b>	2200	2300	800	600	372	133	82	500	-	-	-	60						
<b>CU 022 BV</b>	2230	2350	600	590	266	150	76	490	-	-	-	60						

Hmotnosti (±3%) sú udávané aj s priskrutkovanou platňou  
 \*šírka čeľuste  
 \*\* čas cyklu naprázdno pri 250L/min s/bez rýchlostného ventilu

